

ELGIN

Prátika

A máquina do seu tempo



Manual de instruções

INCLUI DVD DE MANEJO

INSTRUÇÕES IMPORTANTES DE SEGURANÇA

Ao utilizar um aparelho elétrico, precauções básicas de segurança devem ser sempre seguidas, incluindo as seguintes:

Leia todas as instruções antes de usar este aparelho.

PERIGO - Para reduzir o risco de choque elétrico:

1) O aparelho nunca deve ser abandonado quando plugado na tomada. Sempre desligue esta máquina de costura da tomada elétrica imediatamente após o uso e antes da limpeza.

ATENÇÃO - Para reduzir o risco de queimaduras, incêndio, choque elétrico ou lesões a pessoas:

1) Não permitir o uso como um brinquedo. Muita atenção quando a máquina for utilizada com crianças por perto.

2) Utilize este aparelho apenas para a sua utilização, tal como descrito neste manual do proprietário. Utilize apenas acessórios recomendados pelo fabricante como contidas neste manual.

3) Nunca operar esta máquina de costura se tiver com o cabo ou o plugue danificado.

4) Nunca insira objetos em qualquer abertura da máquina.

5) Não deixe a máquina em área de alta umidade, ou perto de luz solar direta.

6) Limpe o exterior da máquina com um pano macio e sabão neutro.

7) Antes de desligar a máquina, coloque o interruptor da lâmpada em off e em seguida remova da tomada segurando pelo plugue, não desligue puxando-o pelo cabo.

8) Não puxe ou empurre o tecido enquanto costura.

9) Mantenha as mãos afastadas da agulha quando a máquina estiver ligada.

10) Sempre utilizar a chapa da agulha adequada, o uso da chapa errada pode causar a quebra da agulha.

11) Não utilizar agulhas tortas.

12) Desligue a máquina sempre que precisar fazer algum ajuste na área da agulha, como por exemplo no caso de substituição da agulha ou sapata.

13) Sempre desligue esta máquina de costura a partir da tomada elétrica quando retirar as tampas para limpeza, lubrificação, ou quando fizer quaisquer outros ajustes mencionados neste manual do proprietário.



AVISO:

- 1) O presente aparelho não se destina ao uso por pessoas (incluindo crianças) com redução física, sensorial ou mental, ou falta de experiência e conhecimento, a menos que tenham sido dadas instruções relativas à fiscalização ou uso do aparelho por uma pessoa responsável pela sua segurança.
- 2) Crianças devem ser supervisionadas para garantir que eles não brinquem com o aparelho.
- 3) Se o cabo fornecido estiver danificado, ele deve ser substituído pelo fabricante ou pelo seu serviço autorizado, a fim de evitar perigo.

ELIMINAÇÃO CORRETA DESTE PRODUTO:

Esta marca indica que este produto não deve ser eliminado com outros resíduos domésticos. Para evitar possíveis danos ao meio ambiente ou à saúde humana, recicle-o responsabilmente para promover a reutilização sustentável de recursos materiais.

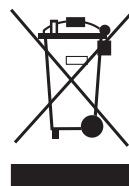

ÍNDICE

- 5. Peças principais.....
- 5. Acessórios.....
- 6. Preparando-se para costurar.....
- 6. Costura em retrocesso.....
- 6. Pressão do calçador.....
- 7. Substituindo a sapata.....
- 7. Utilizando o braço livre.....
- 7. Colocando a base removível.....
- 8. Seletor de pontos.....
- 8. Botão do comprimento do ponto.....
- 8. Trocando a agulha.....
- 9. Tabela de tecidos linhas e agulhas.....
- 9. Retir a caixa de bobina e a bobina.....
- 10. Como encher a bobina.....
- 11. Como passar a linha na caixa de bobina.....
- 11. Como puxar a linha da bobina.....
- 12. Como passar a linha superior.....
- 13. Como regular a tensão da linha.....
- 13. Ponto reto.....
- 14. Reforço de costura.....
- 14. Ponto zig zag.....
- 14. Três pontinhos.....
- 15. Barra em ponto invisível.....
- 15. Pontos decorativos.....
- 15. Ponto concha.....
- 16. Caseado do botão.....
- 16. Caseado reforçado.....
- 17. Cuidando da sua máquina.....
- 18. Como corrigir possíveis defeitos.....
- 19. Certificado de garantia.....

PEÇAS PRINCIPAIS

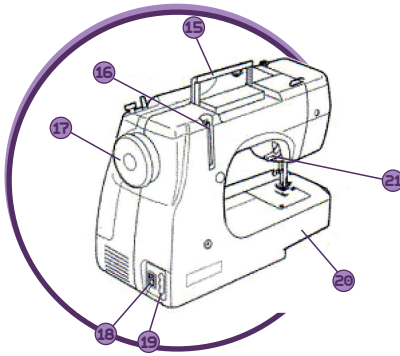
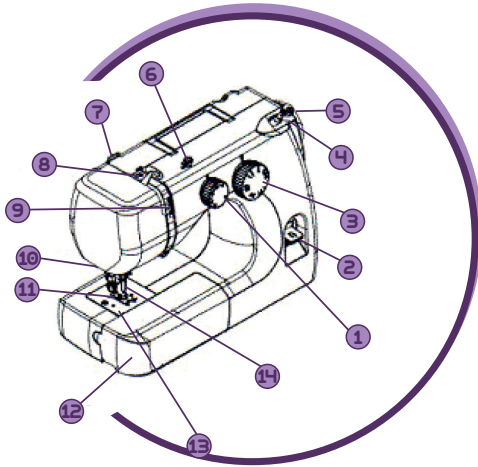

1. Botão do comprimento do ponto
2. Alavanca de retrocesso
3. Botão seletor de pontos
4. Enchedor de bobina
5. Limitador do enchedor de bobina
6. Guia do enchedor de bobina
7. Guia fio superior
8. Estica fio
9. Regulador da tensão superior
10. Cortador de linha
11. Sapata
12. Base removível(porta-acessórios)
13. Chapa da agulha
14. Agulha
15. Alça
16. Porta-carretel
17. Volante
18. Interruptor da lâmpada
19. Tomada do motor
20. Braço livre
21. Alavanca do calcador

ACESSÓRIOS

1. Bobinas
2. Abridor de casas/Escovinha
3. Filtro para o porta-carretel
4. Sapata para casear
5. Agulhas
6. Almotolia com óleo

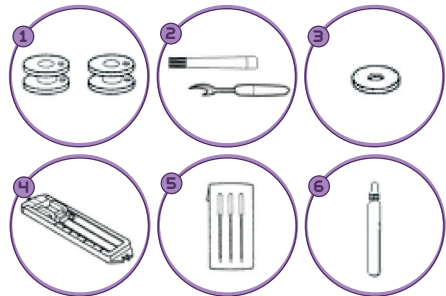

PREPARANDO-SE PARA COSTURAR

Ligar a máquina

1. Fonte de alimentação plugue
2. Interruptor do led
3. Tomada elétrica
4. Tomada do motor

Antes de ligar o cabo de alimentação, certifique-se de que a tensão indicada na máquina está em conformidade com a sua rede elétrica.

1. Desligue o interruptor
2. Insira o plugue na máquina
3. Insira o plugue na tomada elétrica
4. Ligar o interruptor em ON

Atenção:

Estes conjuntos elétricos: cabo, plugue, interruptor e pedal pertencem ao modelo JX-2051 PRÁTICA e somente podem ser utilizados neste modelo. Caso os mesmos estejam danificados, eles devem ser substituídos por um novo conjunto.

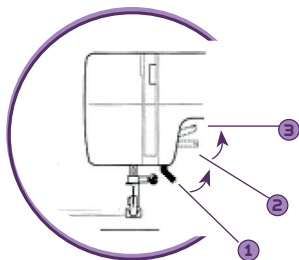
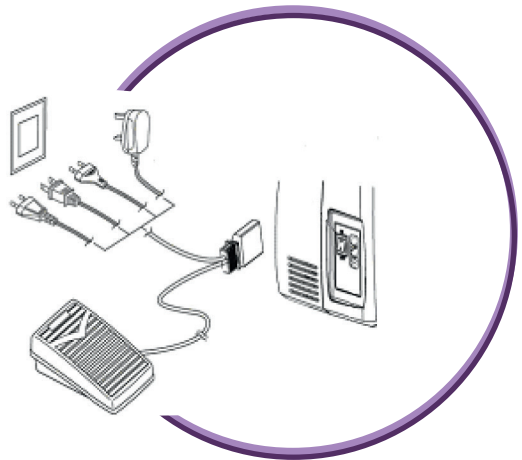

Pressão do calcador

1. Alavanca do calcador
2. Posição normal
3. Posição mais elevada



Costura em retrocesso

Pressione a alavanca para inverter a costura

SUBSTITUINDO A SAPATA

1. Haste do suporte
2. Suporte
3. Sapata

Gire o volante em sua direção deixando a agulha em sua posição mais alta. Pressione a haste do suporte e a sapata se soltará.

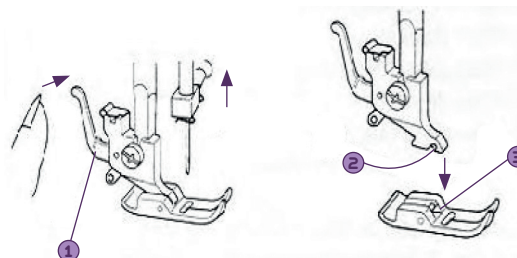

Para anexar

Coloque a sapata embaixo do suporte. Abaixar a barra do calcador pressione a haste do suporte para que o pino trave a sapata.

Utilizando o braço livre

Para transformar sua máquina em braço livre segure a base removível (porta-acessórios) e puxe-a conforme o desenho.

Colocando a base removível

Empurre a base removível até que ela se encaixe na máquina.

1. Base removível (porta-acessórios)
2. Trava
3. Abertura

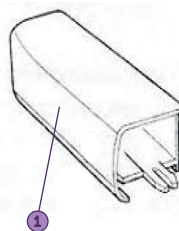
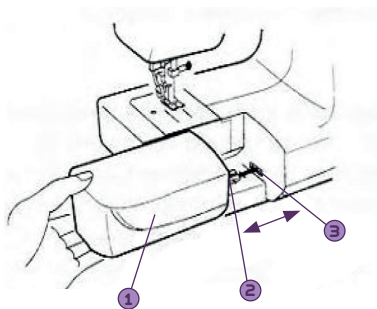

SELETOR DE PONTOS

1. Definição de pontos

Nota

Verifique se a agulha está acima e fora do tecido enquanto seleciona um ponto.

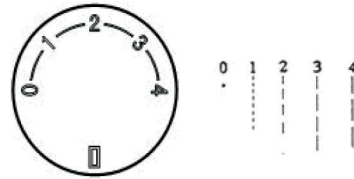
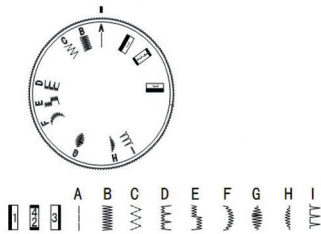

Botão do comprimento do ponto

O botão do comprimento do ponto determina o tamanho do ponto usado principalmente para a costura reta e zig zag. Quanto maior for o n° mais comprimento será o ponto.

TROCANDO A AGULHA

Desligue o interruptor eleve a agulha a sua posição mais alta, girando o volante à esquerda, sentido anti-horário, e abaixe o pé calcador.

Afrouxe o parafuso de fixação da agulha e retire a agulha, coloque em seu lugar uma nova agulha sempre com o lado achatado para trás. Empurre-a até o topo e aperte firmemente o parafuso de fixação da agulha

1. Parafuso de fixação da agulha
2. Prendedor da agulha
3. Lado achatado

Para verificar se a agulha está torta coloque-a sobre uma superfície plana e observe. A separação entre a agulha e a superfície plana deve ser coerente.



TABELA DE TECIDOS, LINHAS E AGULHAS

Tecidos, linhas e agulhas			
	Tecidos	Linhas	agulhas
Leve:	Voile Seda Georgette	8-10 fio de seda fina 8-10 fio de algodão fino 8-10 fio de poliéster fino	9 (65) 11 (75)
Médio	Tecidos de algodão Linho Malhas Sarja	60 - 80 algodão 50 - 80 fios sintéticos	11 (65) 14 (90)
Espesso	Tecidos revestidos Gabardine Lã	50 - fios de seda 40 - 50 fios de algodão 40 - 50 fios sintéticos	14 (90) 16 (100)

Para costura em geral usa-se agulha 11 ou 14, para costurar tecidos finos usam -se agulhas finas e para tecidos grossos e pesados agulhas para tecidos pesados.

COMO RETIRAR A CAIXA DE BOBINA E A BOBINA

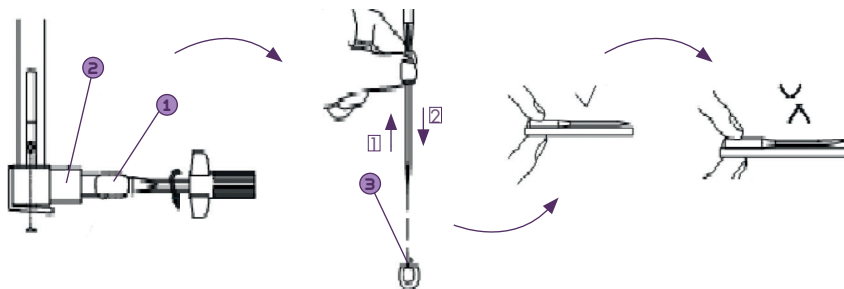
Retire a base removível. Levante a agulha até a sua posição mais alta girando o volante manualmente em sua direção.

Levante e segure a haste (3) da caixa de bobina (2) e puxe-a para fora da lançadeira.

Abra a tampa do compartimento da caixa de bobina (1).

Solte a haste da caixa de bobina (3) e retire a bobina (4)

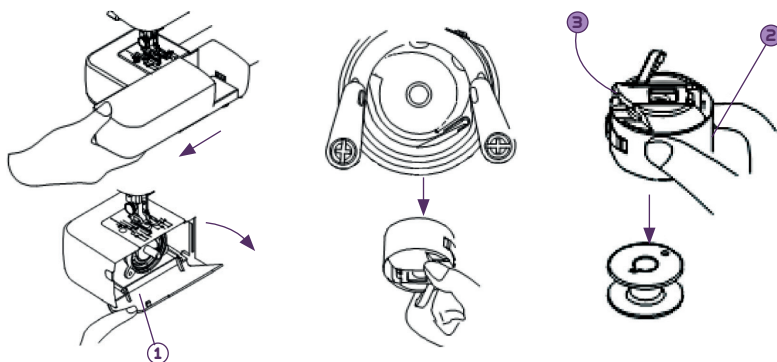

COMO ENCHER A BOBINA

1. Puxe o volante no sentido da seta para deixá-lo solto.
2. Levante o porta-carretel
3. Coloque o feltro de proteção
4. Coloque o carretel de linha
5. Leve a linha até o guia fio
6. Passe a linha em volta do disco de tensão do enrolador

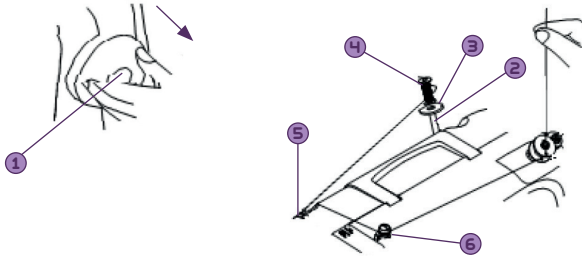

7. Passe a linha através de um dos orifícios da bobina de dentro para fora e encaixe-a no eixo do enrolador.
8. Empurre o enrolador com a bobina para a direita em direção ao limitador. Segure a ponta da linha, acione a máquina e pare após algumas voltas, corte a ponta da linha e continue enrolando a bobina.
9. Após o seu completo enchimento ele irá parar automaticamente. Empurre a bobina a esquerda corte a linha e retire-a.
10. Empurre o volante à esquerda voltando a sua posição original.

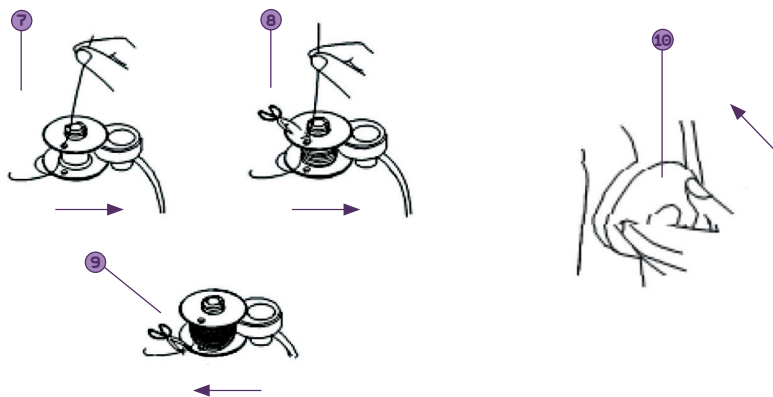

COMO PASSAR A LINHA NA CAIXA DE BOBINA

1. Desenrole uns 10 cm de linha da bobina e introduza a bobina na sua caixa
2. Puxe a ponta da linha na fenda da caixa da bobina.
3. Puxe a linha para a esquerda, por baixo da mola de tensão até que a linha entre na abertura de saída.

4. Segure a caixa da bobina pela haste e introduza na lançadeira até o fundo, de modo que o bico de metal se encaixe na ranhura superior do aro da caixa da lançadeira. Solte a haste da caixa da bobina.

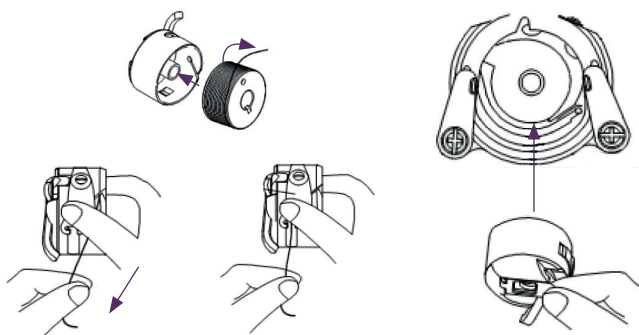

COMO PUXAR A LINHA DA BOBINA

1. Passe a linha na bobina de frente para trás.
2. Segurando a ponta da linha superior com a mão esquerda, gire o volante em sua direção, até que a agulha desça totalmente e volte a subir. Pare o volante puxe a ponta da linha superior que trará

3. Puxe a linha da bobina para fora. Segure as pontas de ambas as linhas e passe-as por baixo e entre a sapata, deixando uns 10 cm de sobra em ambas as linhas

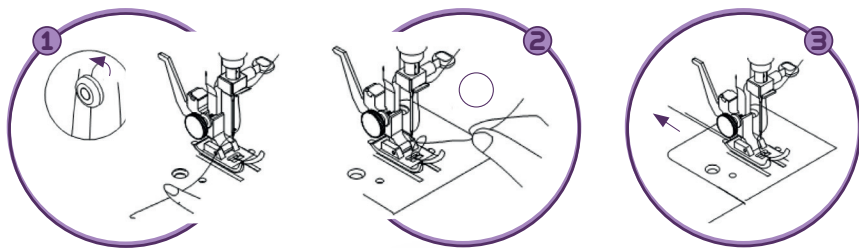

COMO PASSAR A LINHA SUPERIOR

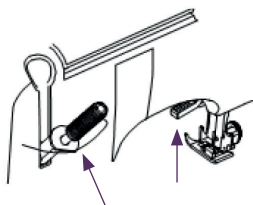

1. Levante o pé calcador e a agulha até a sua posição mais alta. Puxe o porta-carretel, coloque o feltro e o carretel de linha.

2. Passe a linha pelo guia fio (1).

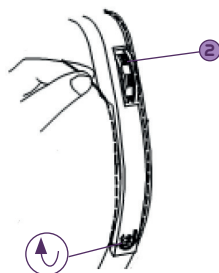
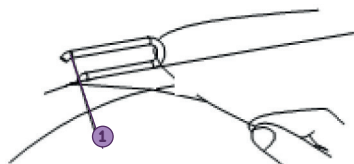

3. Passe a linha entre os discos de tensão (2), puxe-a para baixo fazendo com que ela acompanhe o rasgo vertical da direita, passe-a por baixo e volte para cima acompanhando o rasgo da esquerda.

4. Passe a linha pelo estica fio articulado da direita para esquerda pela abertura do mesmo. Traga a linha novamente para baixo. 5. Passe-a pelo guia fio localizado na barra da agulha (2). Em seguida enfie a linha na agulha.

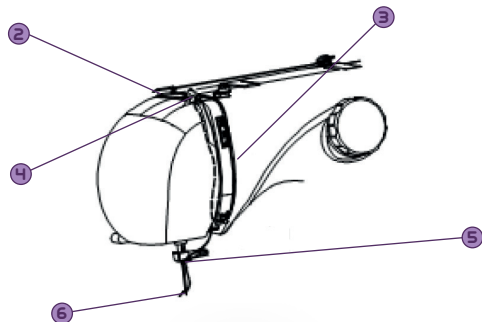
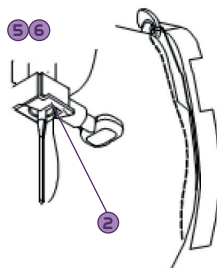

COMO REGULAR A TENSÃO DA LINHA

1. A tensão correta é importante porque muita ou pouca tensão produzirá costura frágil ou franzirá o tecido (ideal de 3 a 5 de acordo com a linha e o tecido a ser utilizado. Faça um teste com uma amostra de tecido e a linha que pretende usar. Para regular a tensão da linha, use o disco regulador de tensão (1).

2. A linha da bobina aparece no direito (frente do tecido), reduza a tensão da linha, girando o disco regulador de tensão para um número menor.

3. A linha da agulha aparece no avesso do tecido, aumente a tensão da linha girando o disco regulador de tensão para um número maior.

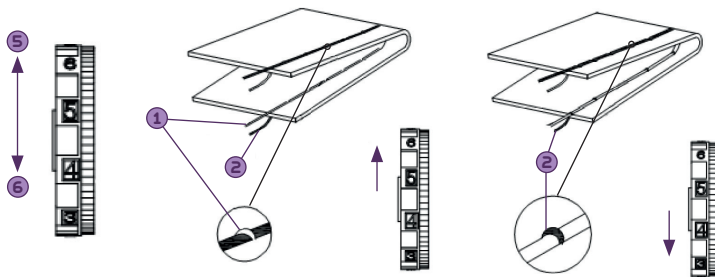

PONTO RETO

1. Seleção de pontos A
2. Tensão de linha de 3 a 5
3. Sapata para zig zag

Levante o pé calcador, coloque o tecido a ser costurado e abaixe o pé calcador. Pressione o pedal e comece a costurar.

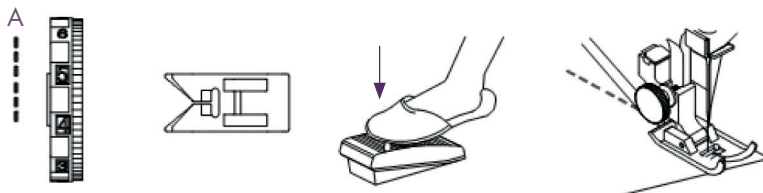

Reforço de costura

Pressione o botão (1) de retrocesso e a costura avançará em sentido contrário. Solte o botão e costure normalmente até o final. Aperte novamente o botão de retrocesso para fazer o arremate final.

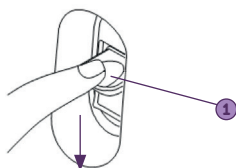

Costura retangular

Quando a costura se aproximar do canto pare a máquina e com a agulha dentro do tecido levante o pé calcador, gire o tecido e comece costurar em uma nova direção.

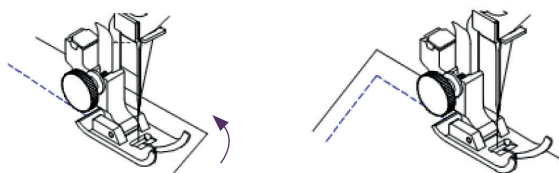

Ponto zig zag

1. Seleção de ponto B
2. Tensão de linha de 3 a 5
3. Sapata para zig zag

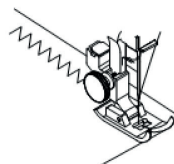
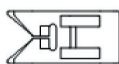
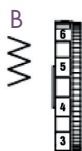

Três pontinhos

1. Seleção de ponto C
 2. Tensão de linha de 3 a 5
 3. Sapata para zig zag
- Este ponto é ideal para costurar tecido sintético elástico sensível

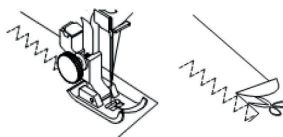
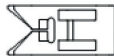

Barra em ponto invisível

1. Seleção de ponto D
2. Tensão de linha de 3 a 5
3. Sapata para zig zag

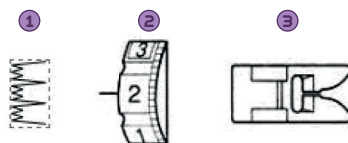

Levante o pé calcador, coloque o tecido dobrado e faça com que a agulha passe apenas ao lado esquerdo do tecido conforme desenho.

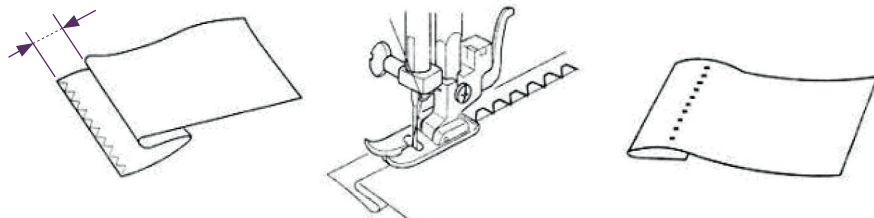

Pontos decorativos

Seleção de pontos E, F, G e H.
Tensão de 3 a 5. Sapata para zig zag.

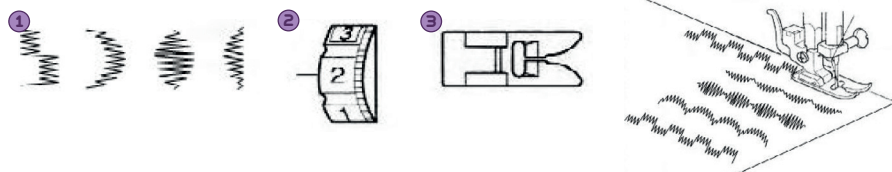

Ponto concha

Seleção de pontos I.
Tensão de linha 3 a 5. Sapata para zig zag

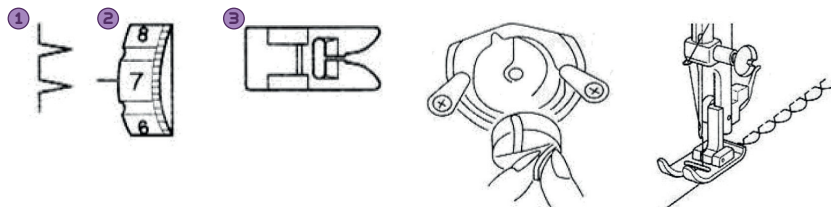

CASEADO DO BOTÃO

Botão seletor de pontos em 1, 2/4, 3
Tensão de linha em 3 a 5
Sapata para casear

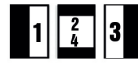

Utilize a sapata de casear e selecione o tamanho desejado do caseado.

Selecione o ponto em 1 costure até atingir a marca. Pare a máquina, levante a agulha e gire o botão seletor de pontos

em 2/4. Faça uns 4 pontos, levante a agulha e gire o botão seletor de pontos em 3. Faça o outro lado do caseado até a marcação, levante a agulha e volte o botão seletor de pontos para 2/4, faça uns 4 pontos para fechar o caseado.

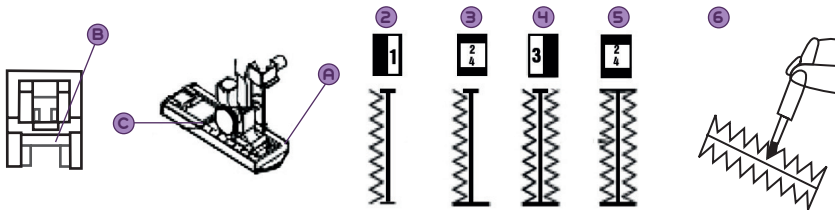

CASEADO REFORÇADO

Para confeccionar caseado em tecidos com mais elasticidade, recomenda-se fazer a casa usando um fio a sua escolha como reforço.

Com o pé calçador levantado, enganche o fio na saliência superior da sapata passando-o por baixo e amarrando-o na outra ponta da sapata (fig. 1 e 2).

Abaixe a agulha no tecido e siga o mesmo procedimento anterior. Ambos os lados serão feitos sobre o fio. Quando terminar remova o tecido da máquina e corte somente as linhas de costura.

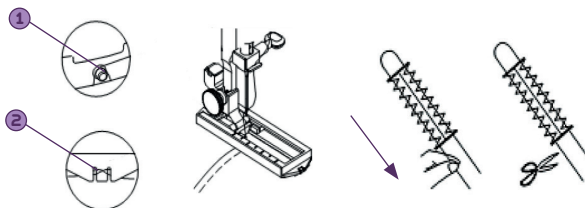

CUIDANDO DA SUA MÁQUINA

Nota: Desligue o interruptor de energia antes de limpá-la. Não desmonte a máquina, com exceção, tal como explicado nesta seção.

Limpendo os dentes

Remova a agulha, o pé calcador e a chapa da agulha. Use uma escova para limpar os dentes e recoloque a chapa da agulha.

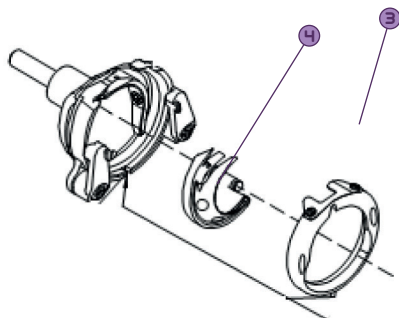
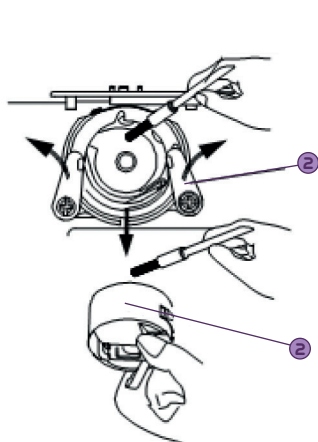
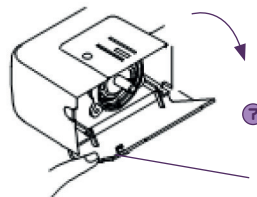
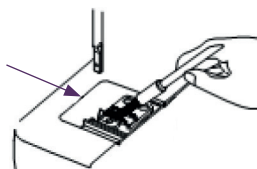
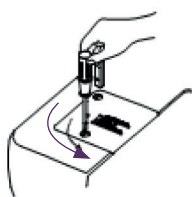

Limpeza da caixa da lançadeira

Leve a agulha a sua posição mais alta, remova a base removível e abra a tampa (7).

Retire a caixa de bobina (1), afaste as alavancas de trava (2).

Retire o aro da lançadeira (3), retire a lançadeira (4) segurando-a pelo pino central. Limpe e lubrifique, em seguida volte a montá-los.

COMO CORRIGIR POSSÍVEIS DEFEITOS

PROBLEMAS	POSSÍVEIS CAUSAS	REF. PAG
MÁQUINA BLOQUEADA OU BARULHENTA	1. A linha está emaranhada na caixa da lançadeira 2. Acúmulo de fiapos nos dentes e na lançadeira	17
A LINHA SUPERIOR SE ROMPE (AGULHA)	1. Fio passado incorretamente 2. A tensão da linha superior está muito apertada 3. Agulha torta ou sem ponta 4. Agulha colocada incorretamente 5. Linha inadequada para a agulha ou tecido	9 5
A LINHA INFERIOR SE ROMPE (BOBINA)	1. A passagem do fio inferior está incorreto 2. A linha está emaranhada na lançadeira 3. A bobina está danificada, não gira normalmente	8 17
QUEBRANDO A AGULHA	1. A agulha está colocada incorretamente 2. A agulha está empenada ou torta 3. O parafuso de fixação da agulha está frouxo 4. A tensão do fio superior está muito apertada 5. Agulha e linha incorretas em relação ao tecido 6. O seletor de pontos foi girado com a agulha dentro do tecido	5 4
FALHANDO PONTOS	1. Agulha colocada incorretamente 2. Agulha torta ou sem ponta 3. Agulha ou linha inadequada ao tecido	5
FRANZIMENTO DE TECIDO	1. A tensão das linhas está incorreta 2. Passagem incorreta da linha 3. Linha ou agulha muito grossa em relação ao tecido	11 9 5
PONTOS FROUXOS NO AVESSO DO TECIDO	1. A tensão do fio superior está com pouco aperto 2. Agulha muito grossa ou muito fina em relação ao tecido	5 11
O TECIDO NÃO É TRANSPORTADO	1. Acúmulo de pó ou fiapos nos dentes	17

CERTIFICADO DE GARANTIA

Atenção:

Este Certificado é uma vantagem adicional oferecida ao Consumidor. Porém, para que o mesmo tenha validade, é imprescindível que além deste Certificado seja apresentada a competente NOTA FISCAL de compra do produto.

Sem a qual o que neste Certificado está previsto não terá efeitos.

Este produto foi projetado procurando atender o Consumidor. Este é o objetivo fundamental da ELGIN S.A. Para tanto é importante que seja lido o Manual de Instruções de uso do produto. Assim, ficam expressas as seguintes condições de garantia:

- 1 - Esta garantia é complementar à legal e estipula que todas as peças, partes e componentes, com exceção das agulhas, ficam garantidas contra eventuais defeitos de fabricação que porventura venham a apresentar, pelo prazo de 1 (um) ano contado a partir da data de entrega do produto ao Sr. Consumidor.
- 2 - As partes, peças e componentes, objeto da exceção no item anterior, possuem somente a garantia legal de 90 (noventa) dias, também contados da data de entrega do produto ao Sr. Consumidor.
- 3 - Constatado o eventual defeito de fabricação, o Sr. Consumidor deverá entrar em contato com o Posto de Assistência Técnica Autorizada mais próxima, acessando o site www.elgin.com.br ou pelo telefone SAC 0800 70 35446 - Gde. São Paulo 3383-5555, pois, somente este está autorizado a examinar e reparar o produto no prazo de garantia. Caso isto não seja respeitado, o produto terá sido VIOLADO.

4 - No prazo de garantia as partes, peças e componentes eventualmente defeituosos serão trocados gratuitamente, sem custo da mão-de-obra aplicada.

5 - Por ser uma garantia complementar à legal, fica convencionado que ela perderá totalmente a sua validade se ocorrer uma das hipóteses a seguir:

A - Se o defeito eventualmente apresentado for ocasionado pelo Sr. Consumidor ou terceiros estranhos ao fabricante.

B - Se o produto foi examinado, alterado, adulterado, fraudado, ajustado, corrompido ou consertado por pessoa não autorizada pelo fabricante.

C - Se qualquer peça, parte ou componente agregado ao produto se caracterizar como não original, adequado ou novo e ainda, que não mantenha as especificações técnicas da ELGIN S.A.

6 - Estão excluídos desta garantia os eventuais decorrentes do desgaste natural do produto, ter sofrido danos causados por acidentes ou agentes da natureza ou pela negligência do Sr. Consumidor no descumprimento das instruções do manual do produto.

7 - Esta garantia perderá a validade se o produto não for utilizado em serviço doméstico regular.

8 - Caso o produto apresente eventual defeito, o Sr. Consumidor deverá transportá-lo até Assistência Técnica Autorizada mais próxima por sua conta e risco, para que seja realizado o necessário serviço.

ELGIN

SAC: 0800 70 35446

GRANDE SÃO PAULO: (11) 3383 5555

WWW.ELGIN.COM.BR

Revisão 01 - 21/07/2016

Devido à constante evolução tecnológica, a Elgin reserva-se no direito de alterar o design e as especificações deste produto sem aviso prévio.